

# Gitterrost mit Absaugung für Spritzkabine/-wand

Produktkatalog:  
Lackieranlagen  
Abschnitt: 01  
Seite: 6  
Revision: 11/2012

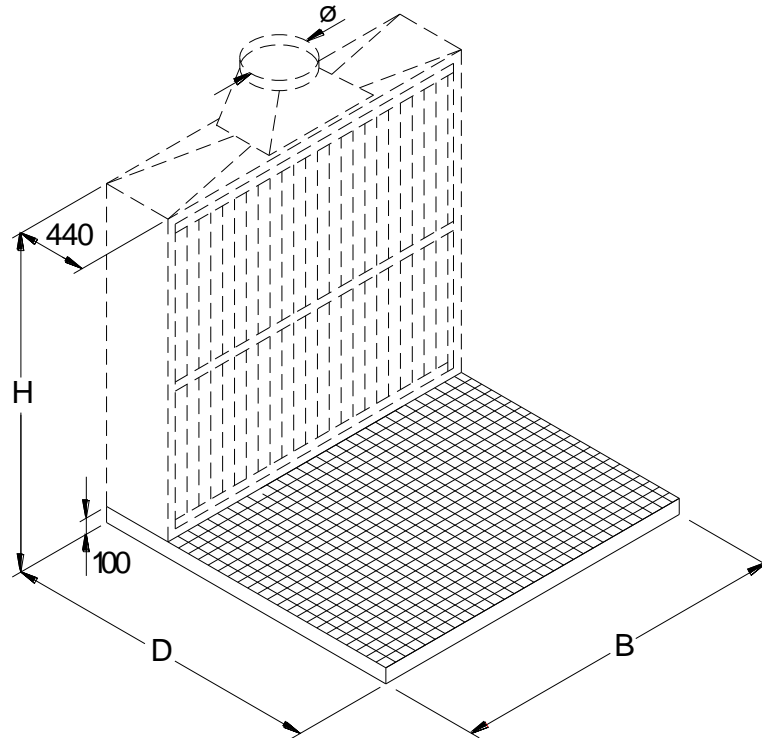

Das Gitterrost mit Absaugung wird mit der Spritzwand/-kabine verschraubt.

Gitterrost für Typ	B	D1	H	ø	Teilnr.
ASV/ASB 1100 (D)	1100	2000	2100	315 sp	140000-10
ASV/ASB 1100 H(D)	1100	2000	2600	400 sp	140000-10
ASV/ASB 1800 (D)	1800	2000	2100	400 sp	141000-10
ASV/ASB 1800 H(D)	1800	2000	2600	400 sp	141000-10
ASV/ASB 2100 (D)	2100	2000	2100	400 sp	142000-10
ASV/ASB 2100 H(D)	2100	2000	2600	400 sp	142000-10
ASV/ASB 2800 (D)	2800	2000	2100	500 sp	143000-10
ASV/ASB 2800 H(D)	2800	2000	2600	500sp	143000-10
ASV/ASB 3500 (D)	3500	2000	2100	2x400 sp	144000-10
ASV/ASB 3500 H(D)	3500	2000	2600	2x400 sp	144000-10
ASV/ASB 4200 (D)	4200	2000	2100	2x500 sp	145000-10
ASV/ASB 4200 H(D)	4200	2000	2600	2x500 sp	145000-10