

## Zuluftgerät Typ AKG und AKGV

Produktkatalog:  
**Lackieranlagen**  
Abschnitt: 04  
Seite: 11  
Revision: 11/2012



### Vorteile:

- Umweltfreundlich
- Flexible und einfache Montage

Die Zuluftgeräte sind zum einblasen von vorgewärmter, filtrierter Außenluft in die Produktions-Hallen oder Räume vorgesehen, in denen bei bestimmten Arbeitsprozessen (Absauganlage, Lackieranlage) Luft abgesaugt wird. Die Geräte sind Modular aufgebaut und sind sehr flexibel was Kapazität und Einbaumöglichkeiten betrifft. Sie sind für den Einbau von Wärmetauschern mit Wärmerückgewinnung bis 75% vorbereitet. Die Zuluftgeräte sind in Standardgrößen von 1.000 – 100.000 m<sup>3</sup> Luftvolumenstrom hergestellt und sind in der Standardausführung für die Montage in Gebäuden vorgesehen. Als Sonderausführung können die Geräte auch für Aussen- Aufstellung geliefert werden.

# Zuluftgerät Typ AKG und AKGV

Produktkatalog:  
Lackieranlagen  
Abschnitt: 04  
Seite: 12  
Revision: 11/2012

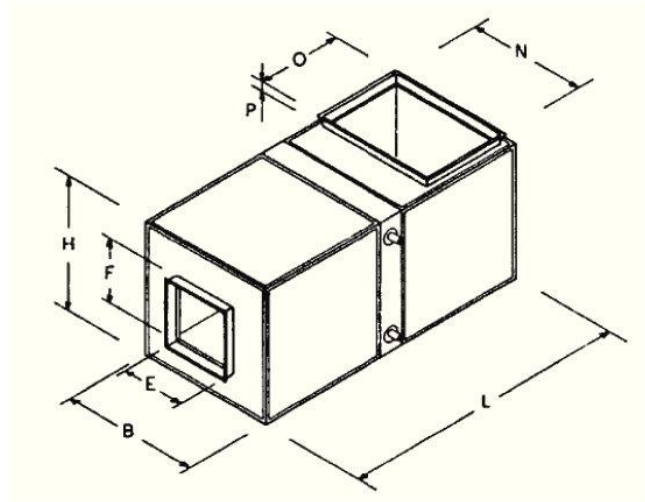

Typ	Luftmenge m³/St.	Ausgang		Eingang / Klappe			Außenmaße			Motor KW	Heizfläche KW	Heizung °C		Teil Nr.
		E	F	N	O	P	L	B	H			ab	auf	
AKG 40-3	3.000	338	338	360	530	120	1560	630	630	1,5	36	-12	+22	280000
AKG 63-6	6.000	411	411	530	700	120	1900	800	800	3,0	71	-12	+22	280010
AKG 100-9	9.000	503	503	690	860	120	2340	1000	1000	4,0	107	-12	+22	280020
AKG 160-12	12.000	619	619	770	1110	120	2840	1250	1250	4,0	142	-12	+22	280030
AKG 160-15	15.000	619	619	770	1110	120	2840	1250	1250	5,5	178	-12	+22	280040
AGK 250-18	18.000	765	765	950	1460	120	3540	1600	1600	5,5	213	-12	+22	280050
AKG 250-21	21.000	765	765	950	1460	120	3540	1600	1600	7,5	249	-12	+22	280060
AKG 250-24	21.000	765	765	950	1460	120	3540	1600	1600	11,0	284	-12	+22	280070
AKG 400-27	27.000	910	910	1210	1720	120	4280	1970	1970	7,5	320	-12	+22	280090
AKG 400-30	30.000	910	910	1210	1720	120	4280	1970	1970	11,0	355	-12	+22	280100
AKG 400-33	33.000	910	910	1210	1720	120	4280	1970	1970	11,0	391	-12	+22	280110
AKG 400-36	36.000	910	910	1210	1720	120	4280	1970	1970	15,0	426	-12	+22	280130
AKG 400-39	39.000	910	910	1210	1720	120	4280	1970	1970	15,0	462	-12	+22	280140

## Konstruktion:

Die Zuluftgeräte sind über eine stabile, geschweißten Rahmenkonstruktion in verzinkter und lackierter Ausführung konstruiert.

Die Verkleidungsplatten sind aus doppelten, verzinkten Platten mit 25mm zwischenliegender Polyurethahn- Isolierung hergestellt. Sie können auf Wunsch auch als Sonderausführung mit 35mm Isolierung geliefert werden.

Die Ventilatoreinheit kann mit nach vorne gekrümmten oder rückwärtsgekrümmten Schaufelrädern geliefert werden.

Die Heizelemente können in Ausführung mit Medium Warmwasser oder mit elektrisch Heizelementen geliefert werden. Die Filtereinheit ist mit allen Filtertypen lieferbar.