

45° Abgangsstützen verzinkt

Produktkatalog:
Rohrsysteme
 Abschnitt: 01
 Seite: 17
 Revision: 03/2012

Durchmesser: Ø 80 – Ø 1000 mm.
 Verzinkte Abgangsstützen sind aus 0,90 mm Blech (s) hergestellt.
 Das A-, B- und C-Maß wird bei Bestellung angegeben. Die Wahlmöglichkeiten werden dadurch begrenzt, dass $A = C$ und $A \geq B$ ist.
 Der Abzweig bestimmt die Länge L1.
 Der Abgangsstützen ist immer zylindrisch mit dem Abzweig mittig.
 Wenn $B < 300$: $X = 50$ mm
 Wenn $B > 300$: $X = 100$ mm

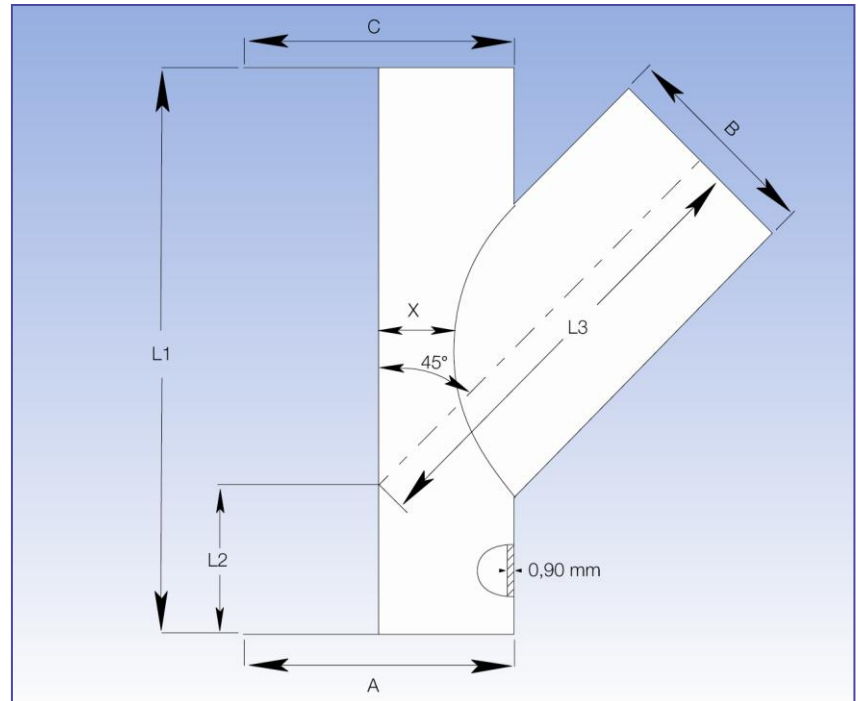

Kalkulation von L2 und L3

L1 = siehe Schema

$$L2 = \frac{1}{2} \times \left(L1 - \frac{A}{\tan 45^\circ} \right)$$

$$L3 = \frac{L1 - L2}{\cos 45^\circ} - \left(\frac{B}{2} \times \tan 45^\circ \right)$$

Beispiel:

A = 550, B = 500, C = 550

L1 = 1050 mm

$$L2 = 0,5 \times \left(1050 - \frac{550}{\tan 44,8^\circ} \right) = 0,5 \times (1050 - 550)$$

L2 = 248,07 ~ 248 mm

$$L3 = \frac{1050 - 248}{\cos 44,8^\circ} - \left(\frac{500}{2} \times \tan 44,8^\circ \right) = 1130,26 - 248,26$$

L3 = 882 mm

Maßangaben

A=C mm	B mm	L1 mm	L2 mm	L3 mm	∞°
	80	300			43,8
	100	300			43,8
	120	350			44,0
	125	350			44,0
	140	350			44,1
	150	400			44,2
	160	400			44,2
	180	400			44,3
	200	450			44,4
	225	500			44,5
	250	500			44,5
	275	600			44,6
	300	600			44,6
	315	600			44,6
	350	700			44,7
	400	800			44,7
	450	950			44,7
	500	1050			44,8
	550	1150			44,8
	600	1150			44,8
	650	1150			44,8
	700	1300			44,8
	750	1300			44,8
	800	1450			44,8
	850	1450			44,9
	900	1650			44,9

Wird erwählt (80 - 1000)

Wird berechnet

Wird berechnet