

Konusstücke verzinkt

Produktkatalog:
Rohrsysteme
Abschnitt: 01
Seite: 20
Revision: 03/2012

Durchmesser: $\varnothing 80 - \varnothing 1000$ mm.
Konusstücke sind punktgeschweißt und standardmäßig aus 0,90 mm verzinktem Material (s) hergestellt.
Bei der Montage mit breiten Spannrings (f.bb), Schnellverschluss-Spannrings (f.lyn) und Flanschen (m.fl) wird die Länge (L) um 2×50 mm verlängert.

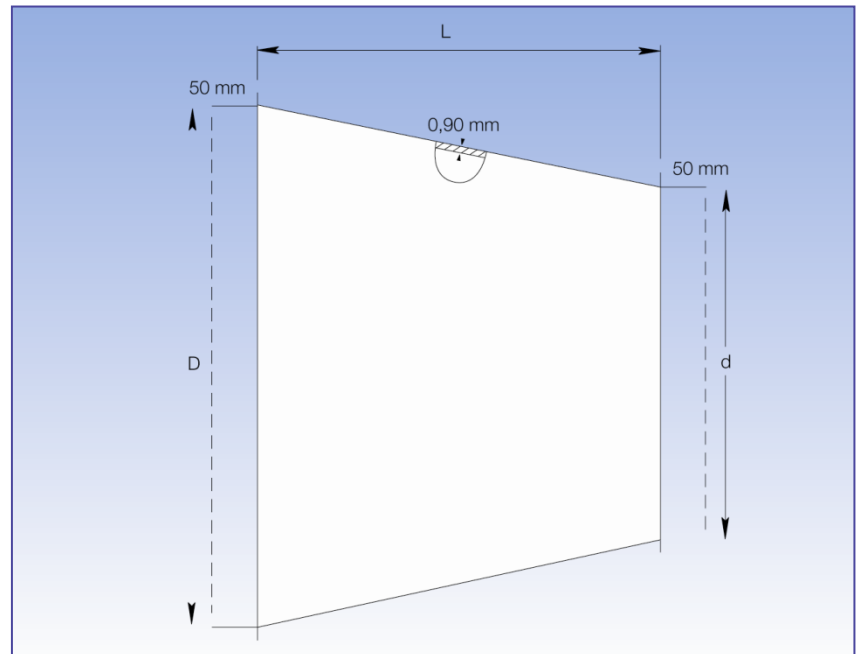

Bestimmung der Länge L des Konusstücks:
Die Differenz zwischen dem großen und kleinen Durchmesser ($D - d$) des Konusstücks wird auf der senkrechten Achse (y) des Koordinatensystems markiert. Die waagerechte Linie von diesem Punkt bis zum Schnittpunkt verfolgen, und die Länge (L) kann in der X Achse abgelesen werden.

